



CUCINA ELETTRICA 4 PIASTRE



FORNO ELETTRICO GN 2/1

ELECTRIC RANGE WITH 4 PLATES, GN 2/1 ELECTRIC OVEN

MARINA 700



CARATTERISTICHE LINEA

MARINA - Prodotti particolarmente studiati per l'applicazione navale con profondità di 70 cm. Tutti realizzati in acciaio inox.

MARINA - LINE CHARACTERISTICS
Equipment specific for commercial ships with a depth of 70 cm, in stainless steel.

DESCRIZIONE PRODOTTO

Cucina elettrica 4 piastre su forno elettrico statico. Le piastre di cottura, in fusione di ghisa, sono ermeticamente fissate al piano di lavoro, ed hanno, incorporato, il limitatore di sicurezza della temperatura. I commutatori a 7 posizioni, che regolano la potenza delle piastre, permettono una vasta scelta delle temperature di cottura. Forno elettrico con dimensioni Gastronorm 2/1. Comando per cottura differenziata, suola, cielo, totale. Struttura costruita in acciaio inox. Dispositivo di sicurezza contro l'apertura della porta del forno e bloccaggio griglie in caso di porta aperta. Piedi flangiati per fissaggio a pavimento. Struttura superiore fermapentole.

PRODUCT DESCRIPTION - 4 electric plates range with electric static oven. Cast iron fusion plates are hermetically fixed to the top surface and have an incorporated temperature safety limiter. The 7 pos. selector switches adjust the operating temperature permitting several cooking ways. 2/1 gastronorm electric oven. Heating elements control for several cooking ways: upper, lower or both. Stainless steel frame. Security device and grills blocking system in case of unappropriate oven door opening. Bolt-down flanged legs. Upper pan/pot blocking system.

CARATTERISTICHE PRODOTTO

PRODUCT CHARACTERISTICS

Dimensioni / Dimensions	
X x Y x Z	800 x 700 x 875 mm
Peso netto / Net weight	104 kg
Collegamento el. / Elect. connection	SI / YES
Energia: Elettricità	E
Energy: Electricity	
Altezza regolazione piedini Ø 2"	
Height adjustment of feet Ø 2"	120-160 mm
Riciclabilità % del peso apparecchio	
Recyclability % weight of appliance	98%
Collegamento acqua / Water connection	NO
Collegamento scarico / Drain connection	NO

CARATTERISTICHE TECNICHE

SPECIFICATIONS

Tensione / Voltage	440 V
Numero di fasi / Number of phases	3
Ampere / Amperes	19,72 A
Frequenza / Frequency	50/60 Hz
Potenza totale / Total power	15,1 kW
Consumo d'energia elettrica	
Electric energy consumption	15,1 kW

Indice di protezione all'acqua

Water ingress protection rating IPX3

SPECIFICHE TECNICHE

TECHNICAL FEATURES

Piastrer elettriche piano di lavoro

Worktop electric plates

Posteriore sinistro / Back left	
Ø 220 mm - Potenza / Power	2,0 kW
Posteriore destro / Back right	
Ø 220 mm - Potenza / Power	2,6 kW
Anteriore sinistro / Front left	
Ø 220 mm - Potenza / Power	2,6 kW
Anteriore destro / Front right	
Ø 220 mm - Potenza / Power	2,0 kW

Forno elettrico / Electric oven

Numero di resistenze	
No. heating elements	6
Potenza / Power	5,9 kW
Termostato di sicurezza	
Safety thermostat	SI / YES
Tipo di accensione / Type of ignition	Piezo

Interno forno / Oven interior

X x Y x Z	665 x 550 x 300 mm
Numero di livelli / No. shelf positions	4
Spazio tra 2 livelli	
Space between 2 shelves	75 mm

SPECIFICHE MATERIALE

DETAILS OF MATERIALS

Esterno / Exterior

Pannelli laterali: Acciaio inox	
Side panels: Stainless steel	
Pannello anteriore: Acciaio inox	
Front panel: Stainless steel	
Piano superiore: Acciaio inox	
Top: Stainless steel	
Porta: Acciaio inox	
Door: Stainless steel	
Maniglia: Acciaio inox	
Handle: Stainless steel	
Tubolare / Tubular	Ø 30 mm
Manopola: Termoisolante	
Knob: Thermosetting	Ø 70 mm
Telaio: Acciaio inox	
Frame: Stainless steel	

C4PFE9**CUCINA ELETTRICA 4 PIASTRE****FORNO ELETTRICO GN 2/1**

ELECTRIC RANGE WITH 4 PLATES, GN 2/1 ELECTRIC OVEN

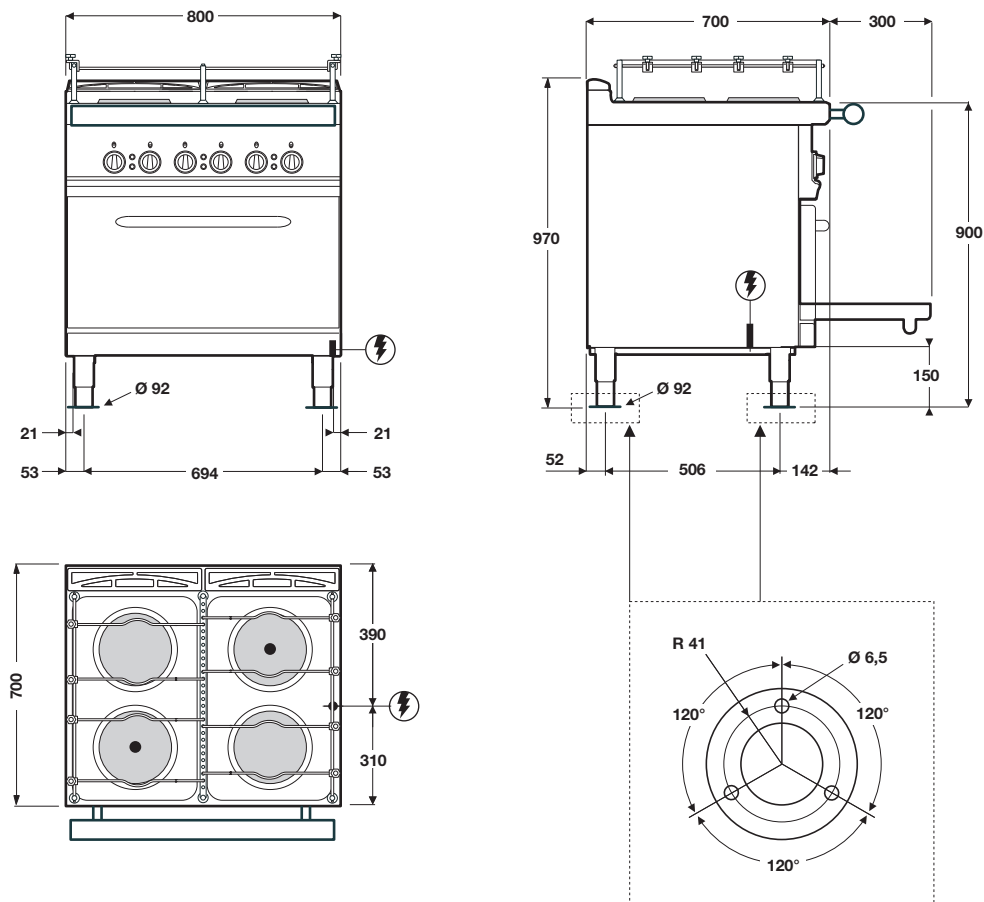
**Interno / Interior**

Suola forno: Acciaio inox

Oven floor: Stainless steel

X x Y

665 x 550

IMBALLO / PACKAGING

X x Y x Z 850 x 980 x 1260 mm

Peso lordo / Gross weight 109 kg

Volume / Volume 0,92 m³**ACCESSORI INCLUSI / ACCESSORIES PROVIDED**

Cod./Code	Descrizione / Description	Quantità / Quantity
G21P	Griglia GN 2/1 in acciaio cromato per forno - Chromed stainless steel GN 2/1 grid for oven	1

ACCESSORI IN OPZIONE / OPTIONAL ACCESSORIES

Cod./Code	Descrizione / Description	Quantità / Quantity
G21P	Griglia GN 2/1 in acciaio cromato per forno - Chromed stainless steel GN 2/1 grid for oven	-
KM8	Camino alto modulo 80 - High flue riser model 80	1
CT	Profilo di congiunzione inox - Stainless steel connecting profile for perfect assembly	1
KC8	Corrimano modulo 80 - Handrail for model 80	1

Legenda X x Y x Z = Larghezza x Profondità x Altezza / Width x Depth x Height

MADE IN ITALY

GIGA
 GRANDI CUCINE

0306 REV 00