



**FRIGGITRICE GAS**



**2 VASCHE - COMANDI MECCANICI**  
 GAS DEEP FAT FRYER, 2 TANKS, MANUAL CONTROLS

**TOP 700**



**CARATTERISTICHE LINEA**

LINEA TOP 700 - Prodotti particolarmente studiati per la ristorazione professionale con profondità di 70 cm. Tutti realizzati in acciaio inox.

TOP 700 LINE - LINE CHARACTERISTICS  
 Our products are particularly suitable for professional food service, with a depth of 70 cm, in stainless steel.

**DESCRIZIONE PRODOTTO**

Friggitrice a gas, con 2 vasche separate. Le vasche stampate, che permettono una pulizia rapida e sicura, hanno una efficace zona fredda e sono accoppiate al piano superiore, ciascuna sul fondo di un'impronta che fornisce un'ampia zona di schiumaggio. Il riscaldamento, a mezzo di speciali tubi di fiamma, inseriti all'interno di ciascuna vasca, è realizzato da due bruciatori a fiamma stabilizzata, comandati da una valvola termostatica con pilota, termocoppia e termostato di sicurezza. L'accensione è piezoelettrica. I cesti ed i copricesti, in dotazione, hanno maniglie atermiche. Struttura costruita in acciaio inox.

PRODUCT DESCRIPTION - 2 tanks gas fryer on stand with doors. Pressed tanks allow a quick and safe cleaning and they have an efficacious cold zone. Heating by two flame stabilized burners located into two special pipes inside each tank controlled by a thermostatic valve with pilot, thermocouple and safety thermostat. Electric piezo ignition. Baskets and lids are included and they have athermic handles. Stainless steel frame.

**CARATTERISTICHE PRODOTTO**

PRODUCT CHARACTERISTICS

Dimensioni / Dimensions	
X x Y x Z	800 x 700 x 300 mm
Peso netto / Net weight	38,2 kg
Collegamento el. / Elect. connection	NO / NO
Collegamento gas / Gas connection	SI / YES
Energia: Gas	G
Riciclabilità % del peso apparecchio	98%
Collegamento acqua / Water connection	NO
Collegamento scarico / Drain connection	NO

**CARATTERISTICHE TECNICHE**

SPECIFICATIONS

Pressione gas / Gas pressure	mbar
Tipo gas G20-G25*	
Type of gas G20/G25*	20/25

Opzione gas G30-G31\*

Gas option G30/G31*	28...30/37
Ø entrata gas / Gas inlet diameter	1/2"
Potenza totale gas	
Gas total power	13,8 kW (11.868 kcal/h)
Consumo G20 20 mbar	
Consumption G20 20 mbar	1,460 m <sup>3</sup> /h
Tipo di bruciatore: Atmosferico	
Type of burner: Atmospheric	
Termocoppia di sicurezza	
Thermocouple safety device	SI / YES

**SPECIFICHE TECNICHE**

TECHNICAL FEATURES

<b>Vasca friggitrice / Fryer bowl</b>	
X x Y x Z	2 x (306x340x245) mm
Capacità / Capacity	10+10 lt
Numero di bruciatori	
No. of burners	2+2

**SPECIFICHE MATERIALE**

DETAILS OF MATERIALS

<b>Esterno / Exterior</b>	
Pannelli laterali: Acciaio inox	
Side panels: Stainless steel	
Pannello anteriore: Acciaio inox	
Front panel: Stainless steel	
Piano superiore: Acciaio inox	
Top: Stainless steel	
Coperchio: Acciaio inox	
Lid: Stainless steel	
Manopola: Termoisolante	
Knob Thermosetting	Ø 70 mm
Telaio: Acciaio Inox	
Frame: Stainless steel	
<b>Interno / Interior</b>	
Vasca: Acciaio inox	
Tank: Stainless steel	

\* Secondo il paese di destinazione / Secondo il paese di destinazione

# TF20GM



## FRIGGITRICE GAS



**2 VASCHE - COMANDI MECCANICI**  
GAS DEEP FAT FRYER, 2 TANKS, MANUAL CONTROLS

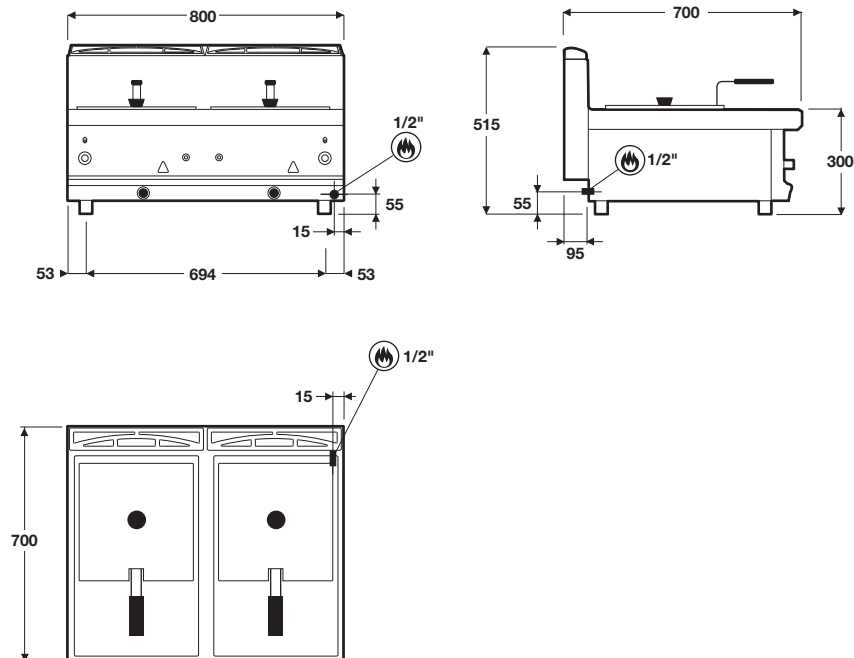

### IMBALLO / PACKAGING

X x Y x Z	850 x 780 x 640 mm
Peso lordo / Gross weight	48,5 kg
Volume / Volume	0,45 m <sup>3</sup>

### ACCESSORI INCLUSI / ACCESSORIES PROVIDED

Cod./Code	Descrizione / Description	Quantità / Quantity
<b>Y46800</b>	Cestello per friggitrice (27x27,5x12 cm) - Basket for fryer (27x27,5x12 cm cm)	<b>2</b>
<b>0000J14000</b>	Copricestello - Basket lid	<b>2</b>
<b>Y47000</b>	Retina filtro interno vasca - Inside filter net tank	<b>2</b>
<b>B10700</b>	Tubo di scarico - Drainage pipe	<b>1</b>

### ACCESSORI IN OPZIONE / OPTIONAL ACCESSORIES

Cod./Code	Descrizione / Description	Quantità / Quantity
<b>2C5</b>	Coppia di mezzicestelli (13x27,5x12 cm) per friggitrice - Pair of half baskets (13x27,5x12 cm) for fryer	-
<b>0000J17600</b>	Copricestello per mezzicestelli - Half baskets lid	-
<b>CT</b>	Profilo di congiunzione inox - Stainless steel connecting profile for perfect assembly	<b>1</b>

**Legenda** X x Y x Z = Larghezza x Profondità x Altezza / Width x Depth x Height

MADE IN ITALY

**GIGA**  
GRANDI CUCINE

0306 REV 00